

Характеристики массы

Рабочая масса	1930 kg
Дополнительная масса кабины с отоплением	81 kg
Дополнительная масса удлиненной рукояти	6 kg
Дополнительная масса для длинного отвала бульдозера	9 kg
Давление на грунт, с резиновыми гусеницами	31.10 kPa

Двигатель

Марка / модель	Kubota / D722-E2B-BCZ-7
Топливо	Дизельное
Число цилиндров	3
Рабочий объем цилиндров	0.72 L
Мощность, макс. полезная (согласно ISO 9249)	9.9 kW
Крутящий момент, макс. эффективный (согласно ISO 9249)	42.3 Nm

Эксплуатационные характеристики

Усилие внедрения в грунт, рукоять (согласно ISO 6015)	10371 N
Усилие внедрения в грунт, длинная рукоять (согласно ISO 6015)	9279 N
Усилие внедрения в грунт, ковш (согласно ISO 6015)	20835 N
Тяговое усилие на крюке	19302 N
Скорость движения, низкая	2.5 km/h
Скорость движения, высокая	4.0 km/h

Гидравлическая система

Тип насоса	Двухпоршневой насос с шестеренчатым насосом
Производительность насоса	41.30 L/min
Мощность насоса 1 при 2500 об./мин.	11.30 L/min
Мощность насосов 2 и 3 при 2500 об./мин.	15.00 L/min
Подача на вспомогательную гидравлику	30.00 L/min
Auxiliary relief	180.0 bar
Сброс давления на штуцере стрелы, на торце основания и штока	210.0 - 250.0 bar

Система поворота кабины

Поворот стрелы влево	80°
Поворот стрелы вправо	60°
Скорость поворота кабины	8.4 RPM

Заправочные емкости

Система охлаждения	3.30 L
Смазка двигателя и масляный фильтр	3.30 L
Топливный бак	19.00 L
Гидравлическая система	19.00 L

Параметры влияния на окружающую среду

Уровень шума LpA (согласно Директиве EU Directive 2006/42/EC)	82 dB(A)
Уровень шума LWA (согласно Директиве EU Directive 2000/14/EC)	93 dB(A)
Вибрация корпуса (согласно ISO 2631-1)	0.73 ms ⁻²
Вибрация стрелы (согласно ISO 5349-1)	1.57 ms ⁻²
Погрешность вибрации стрелы (согласно ISO 5349-1)	0.37 ms ⁻²

Стандартная комплектация

Навес с системами TOPS/ROPS/FOPS ¹	Предупреждающий сигнал о полной заправке топливом
Бульдозерный отвал 980 мм с двумя удлинителями отвала по 190 мм	Выключатель батареи
Тяжелый противовес	Чашкодержатели
Резиновые гусеницы 230 мм	Складные и эргономичные педали
Доп. гидравлика двойного действия с быстроразъемными муфтами	Гидравлическая складная ходовая часть от 1360 мм до 980 мм
Блокировка консоли управления	Стяжка четырех узлов поворотной части
Звуковой сигнал	Рабочее освещение
Управление гидравликой с помощью джойстиков	Двигатель с автовыключением
Вытягиваемый ремень безопасности	Блокировка управления гидравликой и движением
Двухпозиционный переключатель скоростей	Гарантия: 12 месяцев, 2000 часов (в зависимости от того, что наступит раньше)

¹ Система защиты при переворачивании (ROPS) — отвечает требованиям ISO 3471. Система защиты при опрокидывании (TOPS) — отвечает требованиям ISO 12117. Система защиты от падающих предметов (FOPS) — отвечает требованиям ISO 3449.

Рабочий диапазон

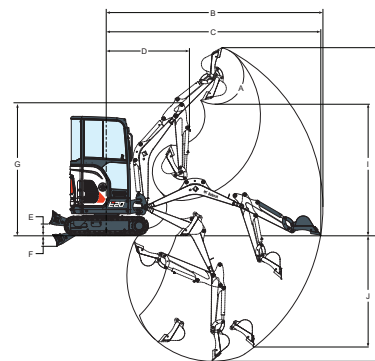

(A)	196°	(G)	2564.0 mm
(B)	4134.0 mm	(H)	3573.0 mm
(B*)	4307.0 mm	(H*)	3701.0 mm
(C)	4089.0 mm	(I)	2566.0 mm
(C*)	4264.0 mm	(I*)	2693.0 mm
(D)	1592.0 mm	(J)	1948.0 mm
(D*)	1611.0 mm	(J*)	2115.0 mm
(E)	220.0 mm	(K)	2385.0 mm
(F)	204.0 mm	(K*)	2565.0 mm

Размеры

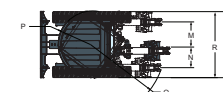
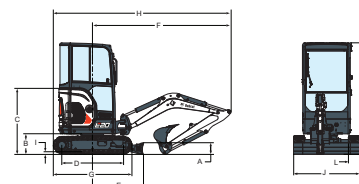

(A)	235.0 mm	(J)	980.0 mm
(B)	419.0 mm	(J*)	1360.0 mm
(C)	1138.0 mm	(K)	2297.0 mm
(D)	1258.0 mm	(L)	230.0 mm
(E)	1045.0 mm	(M)	476.0 mm
(F)	2882.0 mm	(N)	638.0 mm
(G)	1620.0 mm	(O)	1190.0 mm
(H)	3688.0 mm	(P)	690.0 mm
(H*)	3669.0 mm	(Q)	1532.0 mm
(I)	25.0 mm	(R)	1370.0 mm

Дополнительные принадлежности

Кабина с системами TOPS/ROPS и отопителем	Аудиомагнитола (стерео) с диапазонами AM/FM и функцией MP3
Кнопочный запуск	2-я вспомогательная гидравлика
Сигнализация движения	Трубопровод вспомогательной гидравлики на рукояти стрелы
Корпус кабины, виниловый	Обратный клапан нагрузки
Комплект освещения кабины (навеса)	Комфортабельный вариант поставки (высококачественное сиденье для навеса или обитое тканью сиденье с подвеской для кабины, автоматическое переключение передач,
Комплект специальных приспособлений	
Удлиненная рукоять	
Длинный отвал бульдозера	

регулятор
вспомогательного режима и
смещения)
Муфты Клас и Lehnhoff
Сертификация погрузочно-
разгрузочных операций